



Конструкция

Самовсасывающие моноблочные центробежные насосы с открытым рабочим колесом.

Устройство, защищающее от обратного всасывания, встроенное во всасывающий раструб, предотвращает при остановке образование эффекта обратного всасывания и обеспечивает повторное самовсасывание при каждом включении.

Насос осуществляет самовсасывание, даже если он заполнен жидкостью частично, а всасывающая труба полностью пуста.

Бронзовые насосы поставляются полностью окрашенными.

Применение

Для чистой или слегка загрязненной воды со взвешенными твердыми частицами с диаметром до: – 10 мм для насосов А 40, А 50
– 15 мм для насосов А 65, А 80.

Для дренажа ванн или канав. Для полива.

Для использования в бытовой и промышленной сферах.

Эксплуатационные ограничения

Температура жидкости от -10°C до $+90^{\circ}\text{C}$.

Температура окружающего воздуха не более 40°C .

Накислительно допустимое конечное давление в корпусе насоса: 6 бар (10 бар для насосов А 80-170).

Непрерывный режим эксплуатации.

Электродвигатель

Индукционный 2-полюсный двигатель, 50 Гц, 2900 об./мин.

A : трехфазный до 3 кВт – 230/400 В ($\pm 10\%$);

от 4 до 7,5 кВт – 400/690 В ($\pm 10\%$).

AM : монофазный 230 В ($\pm 10\%$) с термозащитным устройством.

Конденсатор встроен в контактную коробку.

Изоляция класса "F".

Защитное устройство IP 54.

Конструкция в соответствии со стандартом IEC 60034.

Специальные исполнения под заказ

– другие напряжения

– частота 60 Гц (см. каталог для частоты 60 Гц)

– с защитным устройством IP 55

– специальные мех. уплотнения

– для среды с более высокой или более низкой температурой

– исполнение с взрывозащищенным двигателем согласно

Директиве 94/9/CE (ATEX)

– исполнение с основанием

Конструкционные материалы

Составная часть	A	B-A
Корпус насоса Фланец на всасывании Крышка для осмотра (для мод. А65-А80) Соединит. часть Рабочее колесо	Чугун G.JL 200 EN 1561	Бронза G-Cu Sn 10 EN 1982
Вал	Хромоникелевая сталь 1.4305 EN 10088 (AISI 303) Хромовая сталь 1.4104 EN 10088 (AISI 430) для мод. А 65-150AE, BE	Хромоникелевомолибденовая сталь 1.4401 EN 10088 (AISI 316)
Мех. уплотнение	Уголь – керамика – NBR	

Область применения $n \approx 2900$ об./мин.

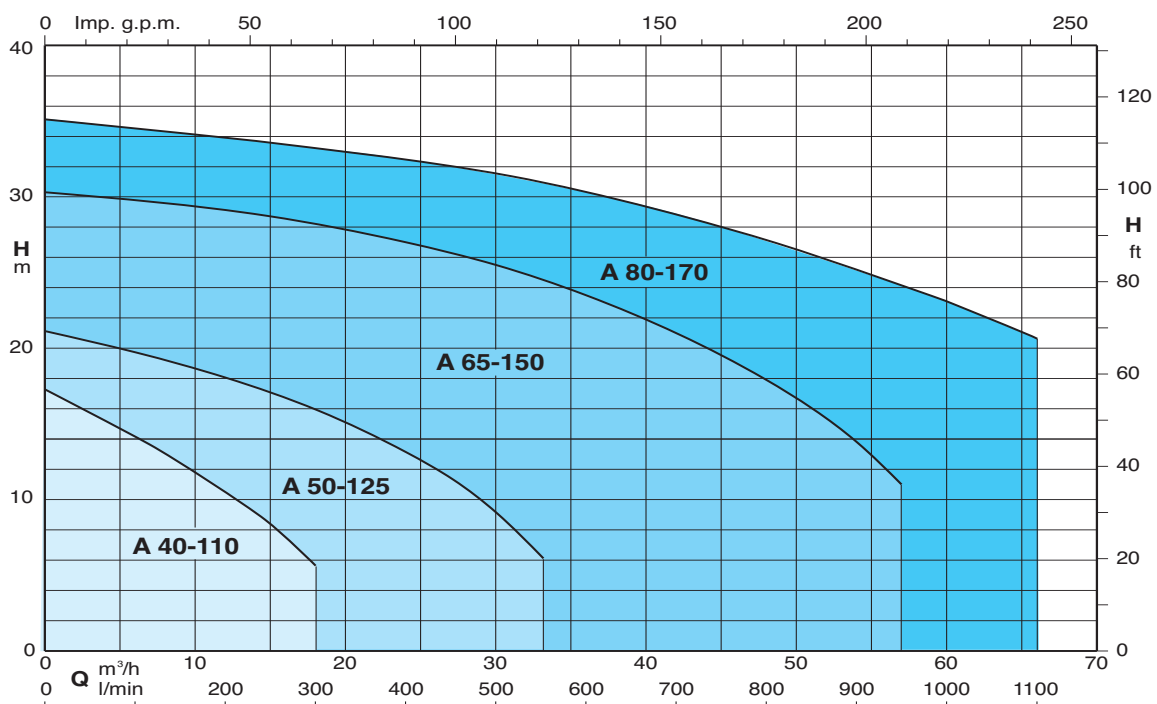



Тех. характеристики $n \approx 2900$ об./мин.

3 ~	230 V 400 V		1 ~	230 V		P ₁		P ₂		Q										
	A	A		A	kW	HP	kW	HP	m ³ /h		l/min	3,6	4,8	6	7,5	8,4	9,6	10,8	12	15
A 40-110B/A B-A 40-110B/A	2,8	1,6	AM 40-110B/A B-AM 40-110B/A	4,5	0,85	0,55	0,75	H _m		12,9	12,4	11,8	11	10,4	9,8	9	8,3	6	3,4	
A 40-110A/A B-A 40-110A/A	3,5	2	AM 40-110A/A B-AM 40-110A/A	6	1,1	0,75	1			15,4	14,9	14,2	13,3	12,9	12,1	11,3	10,5	8,4	5,6	

3 ~	230 V 400 V		1 ~	230 V		P ₁		P ₂		Q										
	A	A		A	kW	HP	kW	HP	m ³ /h		l/min	6	9	12	15	18	21	24	27	30
A 50-125CE B-A 50-125CE	4	2,3	AM 50-125CE B-AM 50-125CE	5,8	1,2	0,75	1	H _m		12,8	12,2	11,3	10	8,5	7	5,3	3,3			
A 50-125BE B-A 50-125BE	5	2,9	AM 50-125BE B-AM 50-125BE	7,4	1,6	1,1	1,5			15,5	14,9	14,2	12,9	11,6	10	8,3	6,2	4		
A 50-125AE B-A 50-125AE	7,5	4,3	AM 50-125AE B-AM 50-125AE	9,2	2,1	1,5	2	19,5	19	18	17	15,5	14	12,5	10,5	8	5			

3 ~	230 V 400 V		P ₂	P ₂		Q										
	A	A		kW	HP		m ³ /h	l/min	15	18	24	30	33	36	42	48
A 65-150C/A B-A 65-150CE	10	5,8	2,2	3	H _m		17,5	17	16	14	13	11,5	9	6,5		
A 65-150B/A B-A 65-150BE	11,5	6,6					21,5	21	19,5	17,5	16,5	15,5	12,5	9,5	6,5	
A 65-150A/A B-A 65-150AE	-	9,6	4	5,5	29	28	27	25,5	24,5	23,5	21	18	14	11		

3 ~	230 V 400 V		P ₂	P ₂		Q										
	A	A		kW	HP		m ³ /h	l/min	15	18	21	24	30	36	45	54
A 80-170B B-A 80-170B	-	12	5,5	7,5	H _m		27,3	27,3	27	26,8	25,7	24,4	22,1	19	16,7	13,7
A 80-170A B-A 80-170A	-	16					33,6	33,2	32,9	32,5	31,6	30,5	28,1	25,3	23,2	20,4

P₁ Максимальная потребляемая мощность.

B-A, B-AM = Исполнение из бронзы

Допуски согласно стандарта ISO 9906, приложение "A".

P₂ Номинальная мощность двигателя.

H Общая высота напора в м

Самовсасывающая способность

всасывающая труба ном. диаметром 40 мм

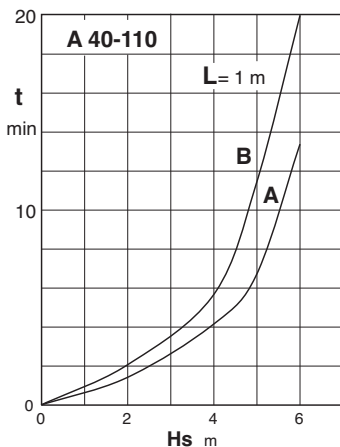

всасывающая труба ном. диаметром 50 мм

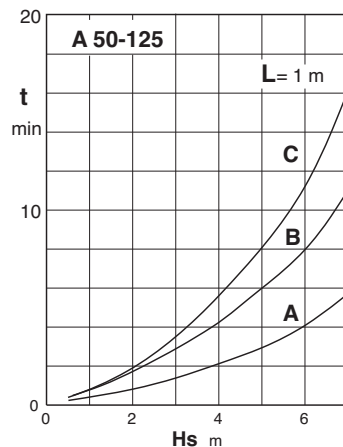

всасывающая труба ном. диаметром 65 мм

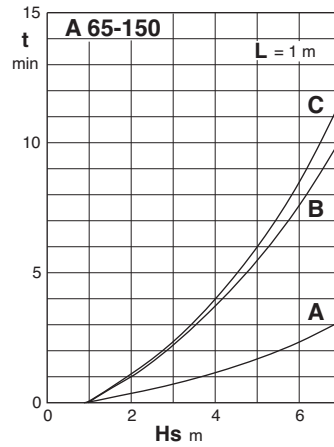

всасывающая труба ном. диаметром 80 мм

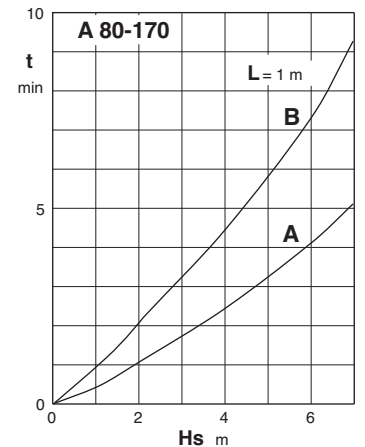

H_s (m) Высота самовсасывания

L (m) Длина горизонтального участка всасывающей трубы над уровнем воды

t (min) Времы самовсасывания

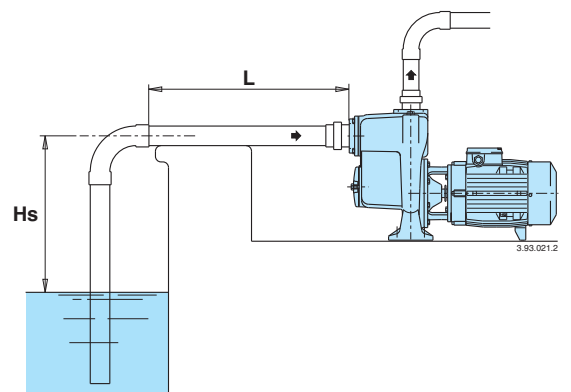



Характеристические кривые $n \approx 2900$ об./мин.

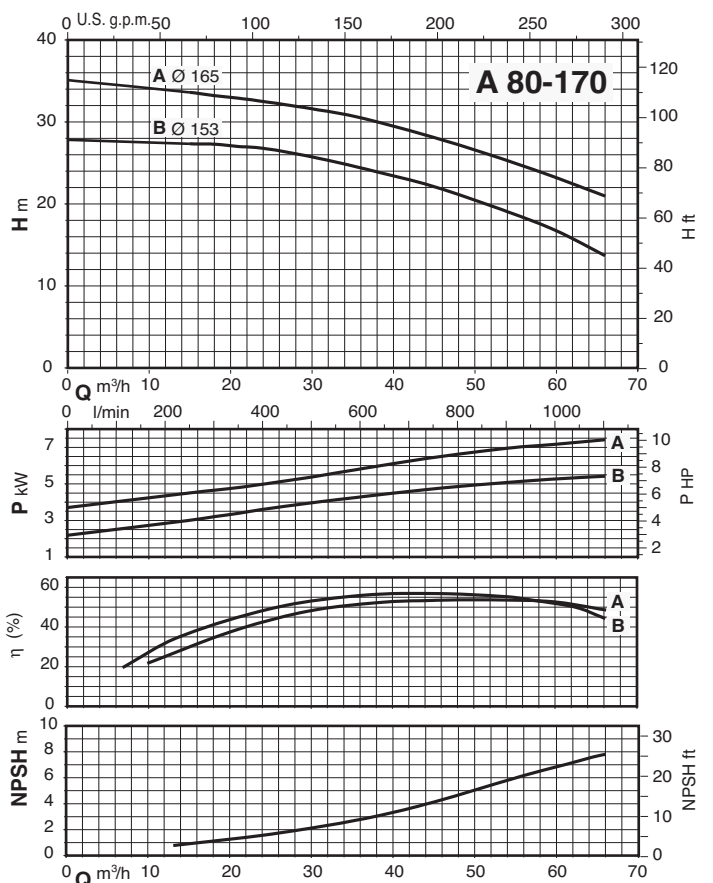
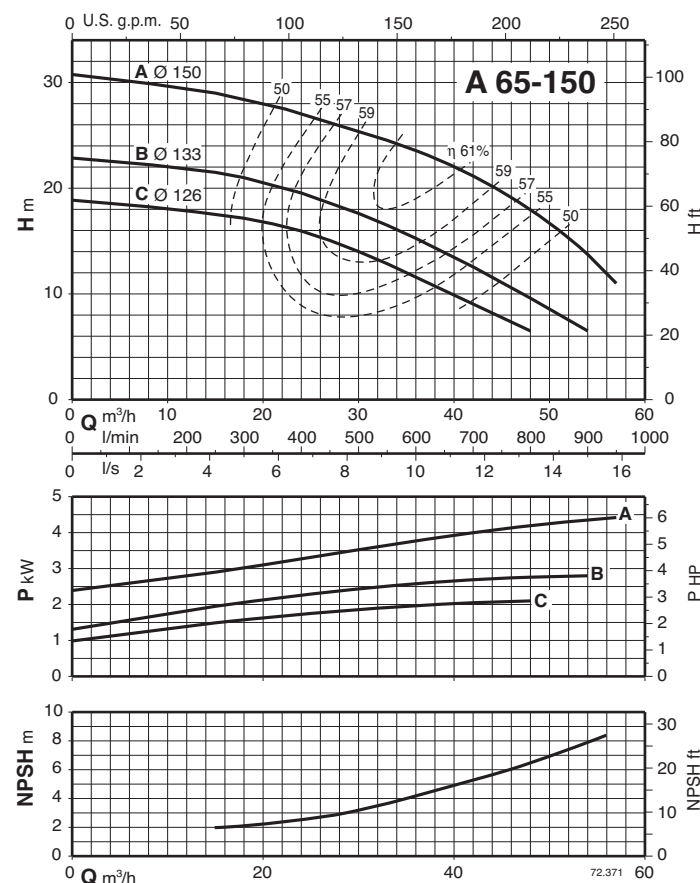
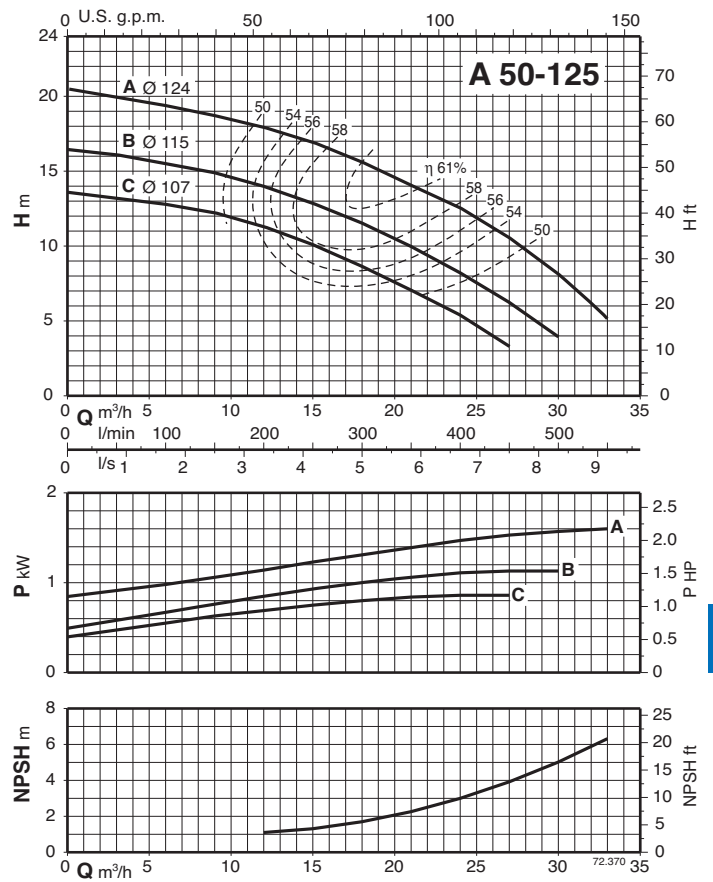
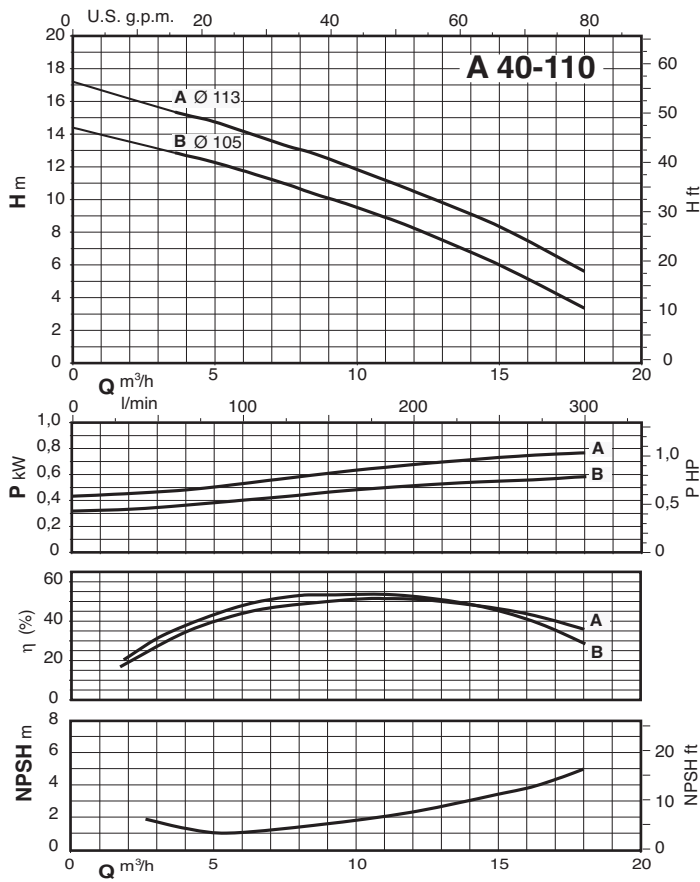



Самовсасывающие центробежные насосы с открытым рабочим колесом



Размеры и вес

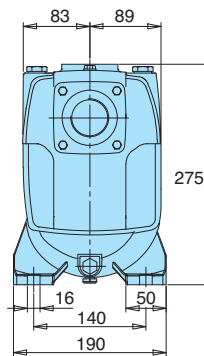
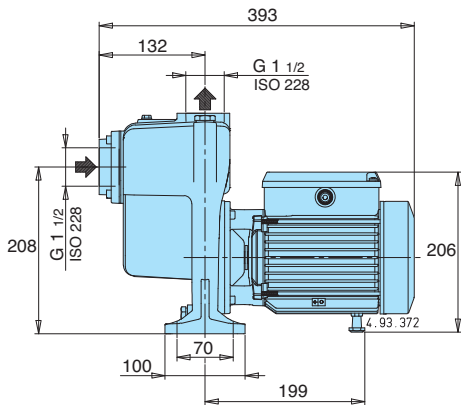

	kg
A 40-110A/A	19,8
AM 40-110A/A	20,8
A 40-110B/A	18,9
AM 40-110B/A	19,8
B-A 40-110A/A	22,5
B-AM 40-110A/A	23,5
B-A 40-110B/A	21,6
B-AM 40-110B/A	22,5

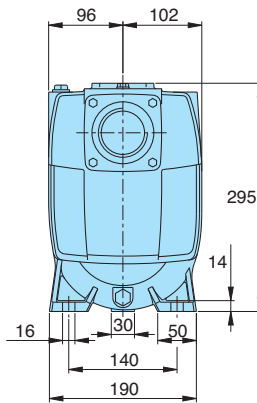
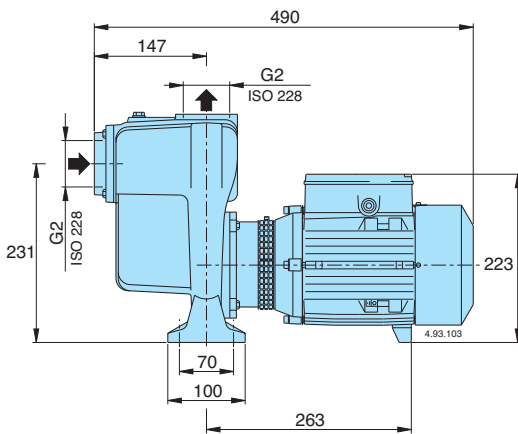

	kg
A 50-125AE	29,9
AM 50-125AE	31
A 50-125BE	28
AM 50-125BE	29,1
A 50-125CE	26,9
AM 50-125CE	27,8
B-A 50-125AE	33,6
B-AM 50-125AE	33,6
B-A 50-125BE	31
B-AM 50-125BE	32,6
B-A 50-125CE	29,6
B-AM 50-125CE	30,6

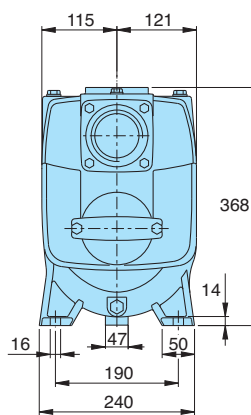
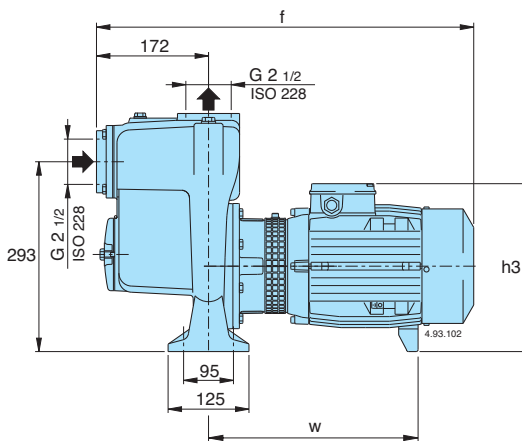

ТИП	MM			kg
	f	h3	w	
A 65-150C/A	595	260	324	53,8
B-A 65-150CE	543	260	279	47,5
A 65-150B/A	595	260	324	54
B-A 65-150BE	595	260	324	55,5
A 65-150A/A	595	260	324	58
B-A 65-150AE	595	260	324	59,5

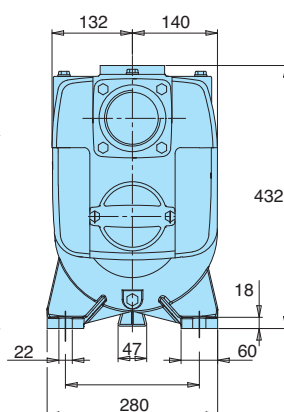
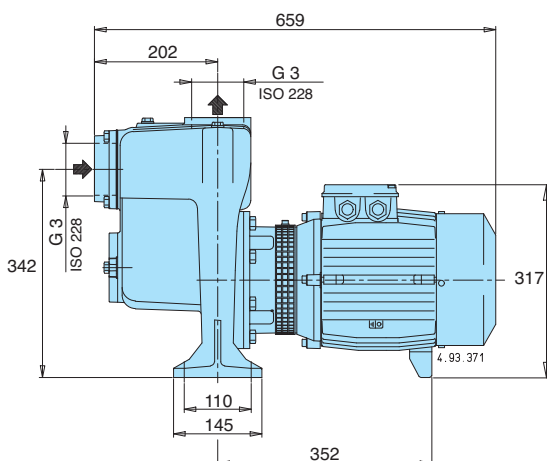

	kg
A 80-170A	85,3
A 80-170B	79,3
B-A 80-170A	95,1
B-A 80-170B	89,1